

93000'870'700

Перв. примен. 004.04.1000  
Справ. №  
Подп. и дата  
Изм. № 01  
Взам. инв. №  
Изм. № 01  
Подп. и дата  
Изм. № 01

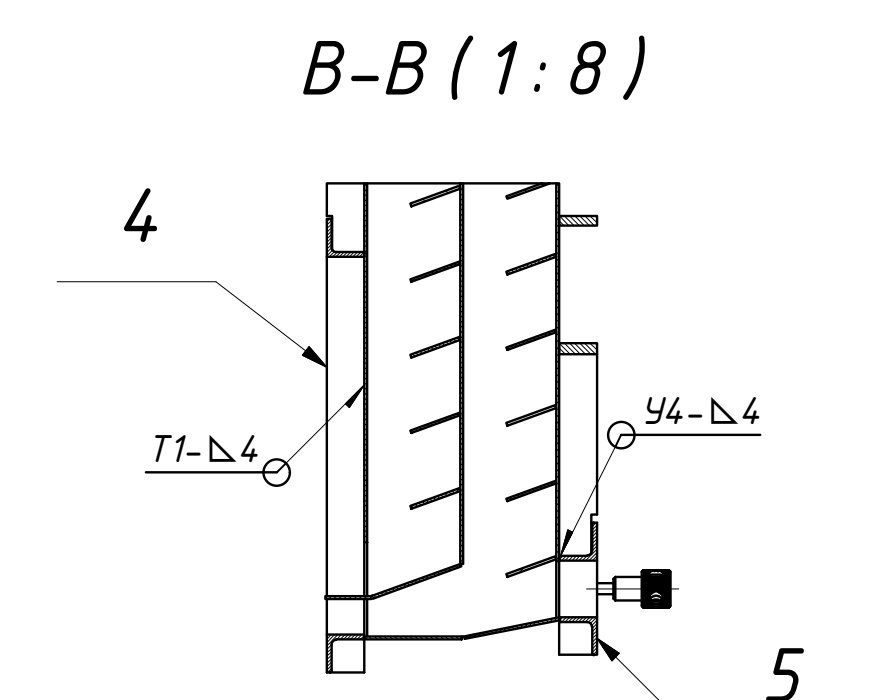
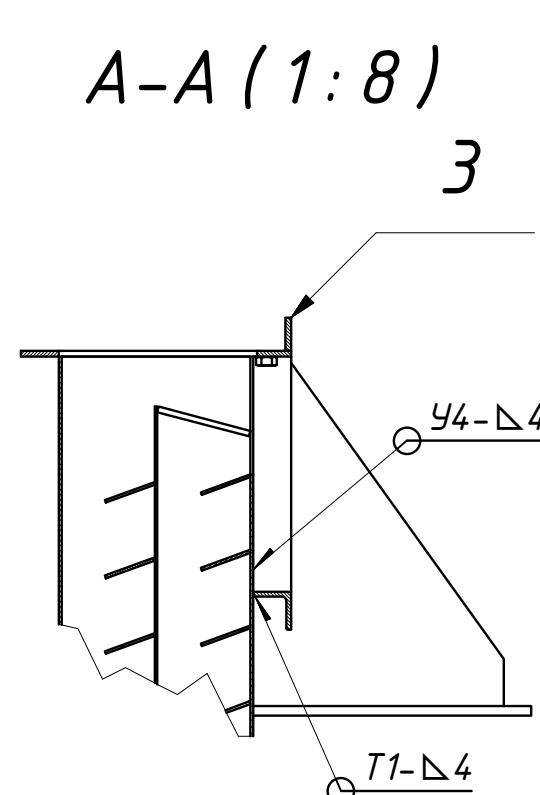
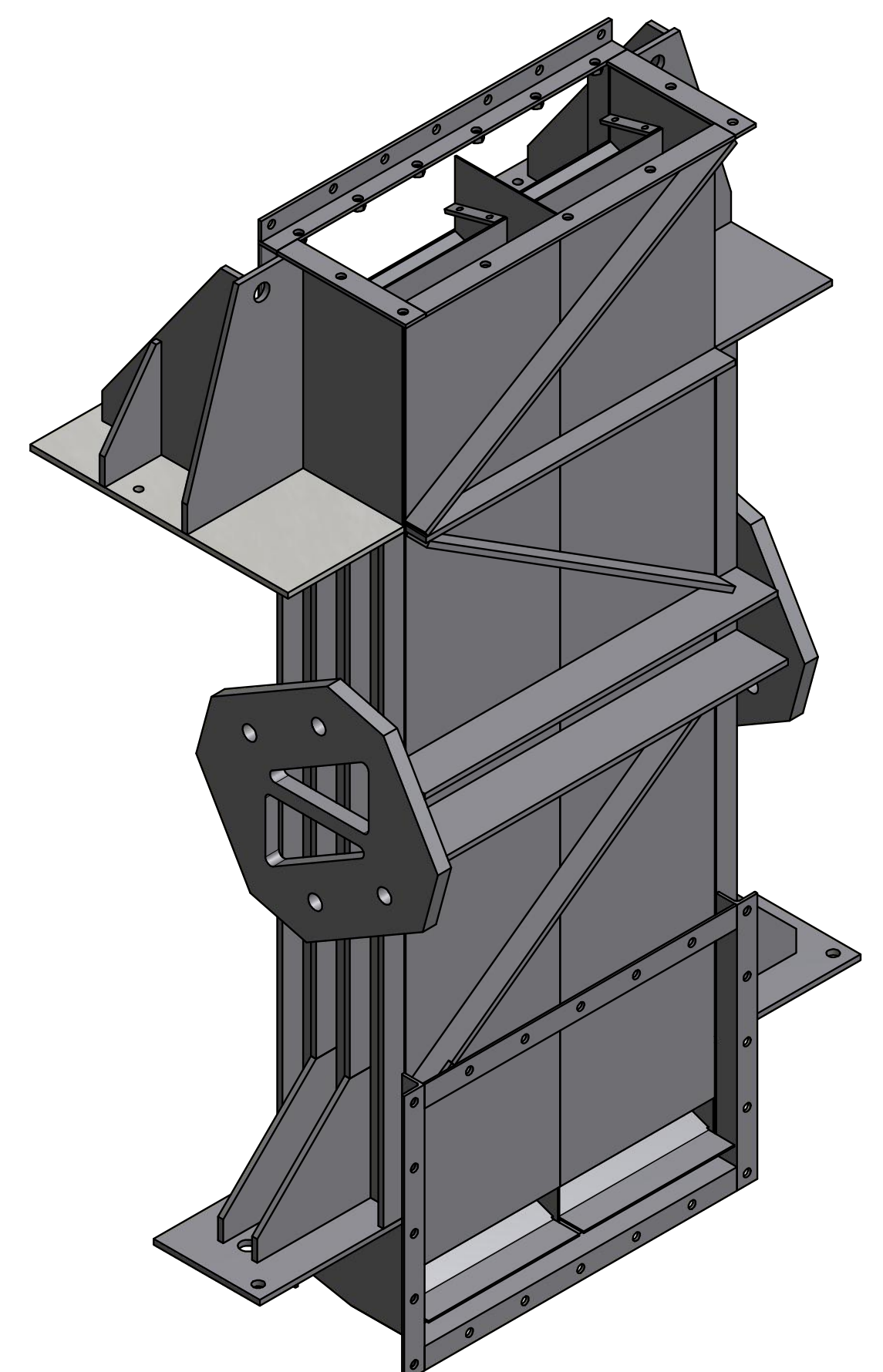
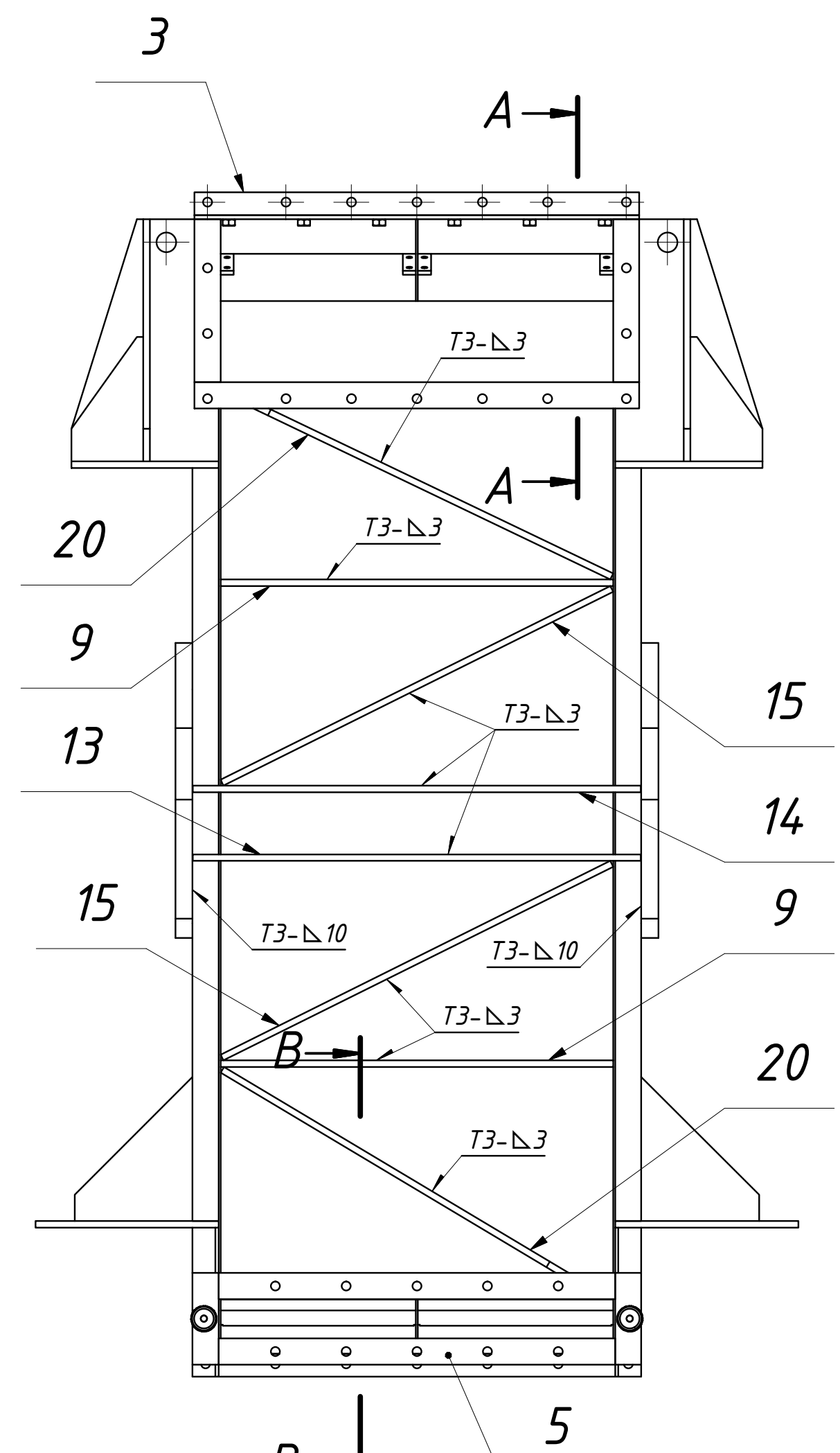
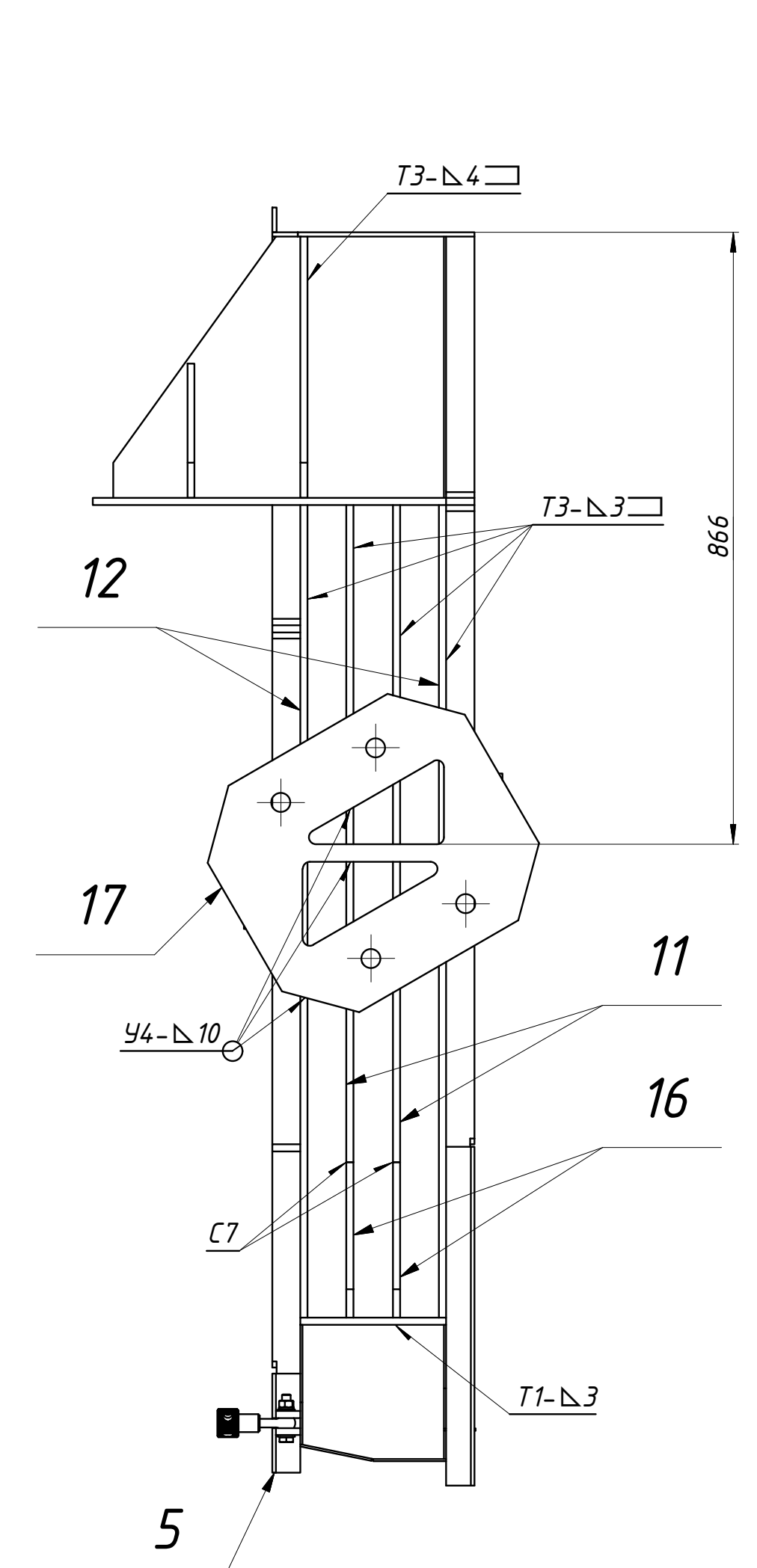
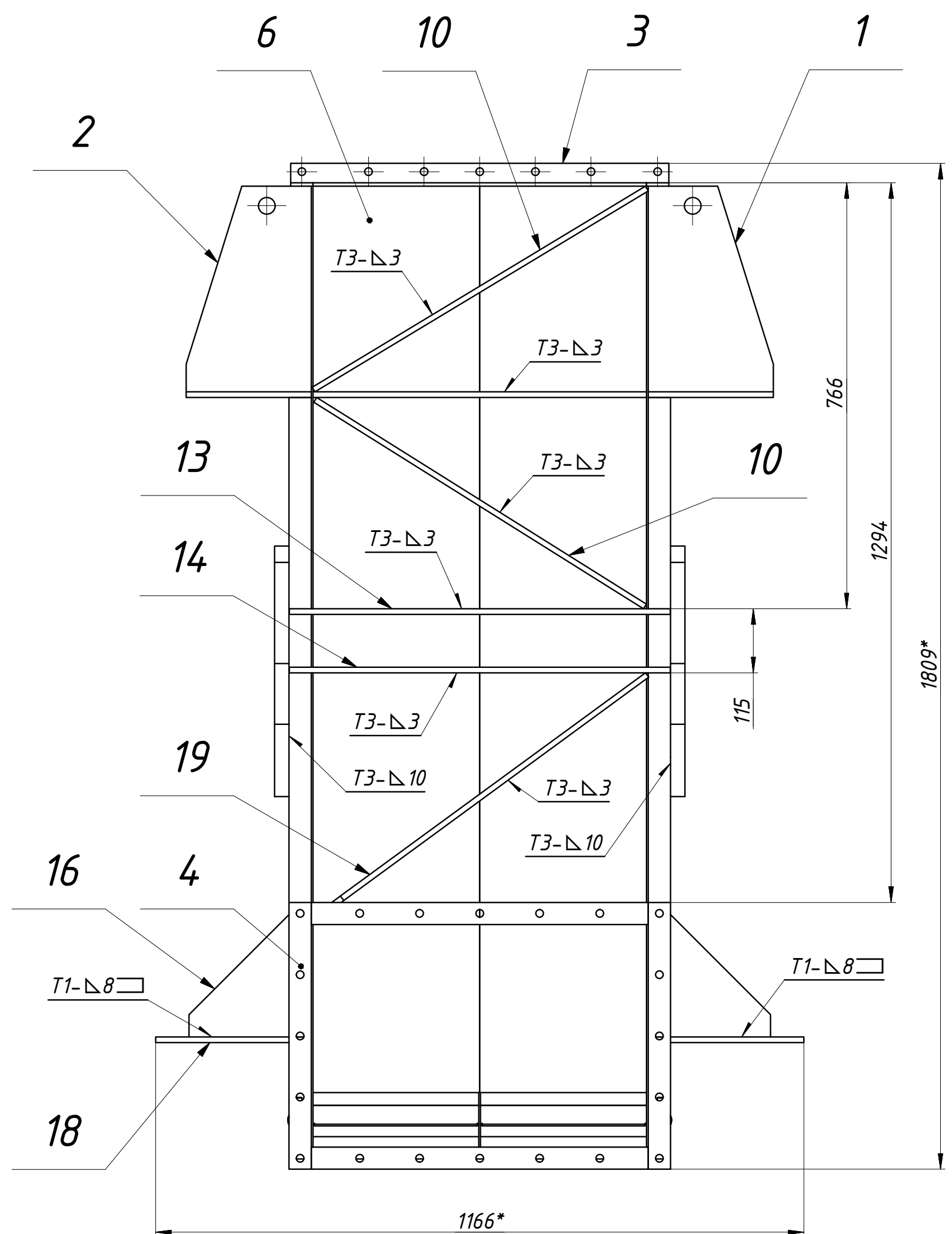
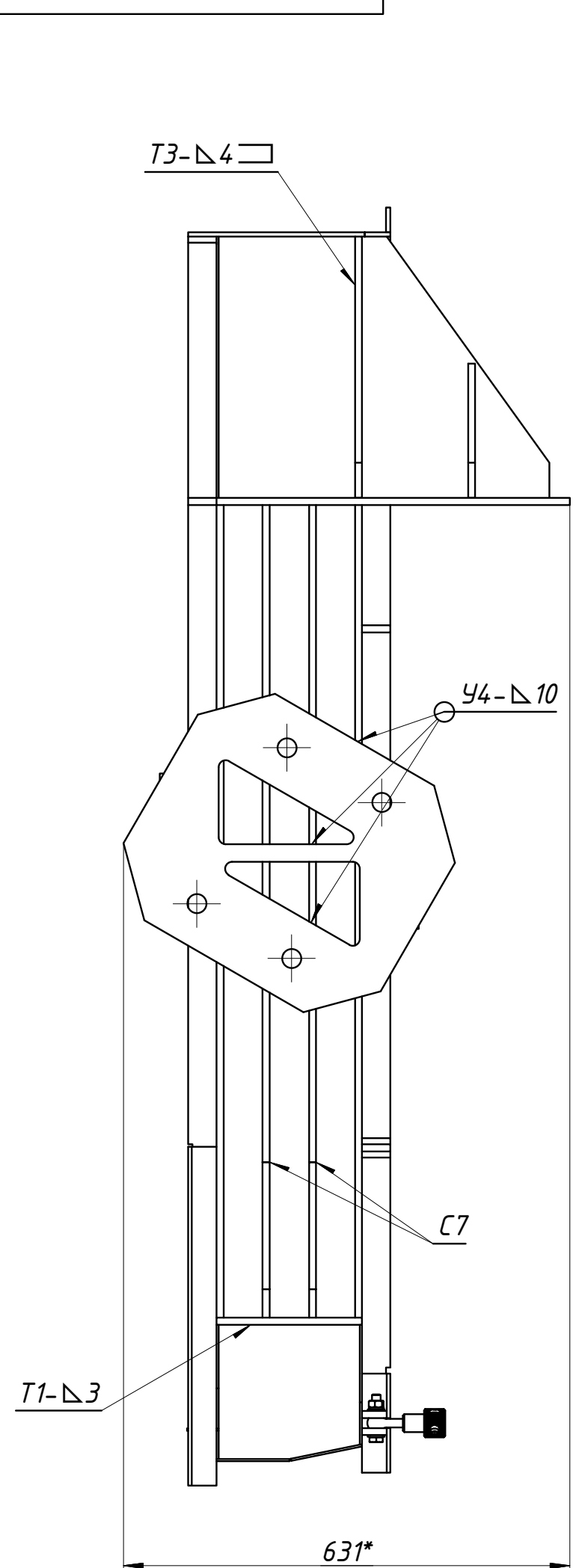

- 1. \*Размеры для справок.
- 2. Швы сварных соединений по ГОСТ 5264-80.
- 3. Перед окраской поверхности зачистить.
- 4. Покрытие: эмаль по металлу (2 слоя).

				<b>004.048.000СБ</b>			
				<b>Элеватор</b>			
				Сборочный чертеж			
Изм.	Лист	№ докум.	Подп.	Дата	Лит.	Масса	Масштаб
						317,7	1:8
Разраб.		Зверков			Лист	Листов	1
Пров.							
Т. контр.							
Нач. отд.							
Н. контр.							
Утв.							